

NEW
2024.1

綺麗な
切削面

3枚刃 不等分割プラスチック加工用 ボールエンドミル

PX-EMO

クリアに
白く
切る



3-Flute Ball End Mills For Plastics (Variable Lead Type)



被削材:PMMA (加飾モデル)

PX-EMO

従来モデルPRB

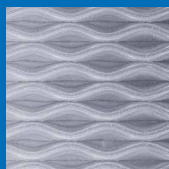
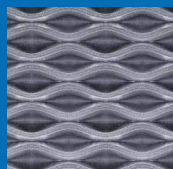

被削材:PMMA (エンドミルモデル)

PX-EMO

他社製品



被削材:MCナイロン (エンドミルモデル)

PX-EMO

他社製品



切削事例 — 使用設備: 門型NC 被削材:PMMA (加飾モデル)

切削条件1: 中仕上げ

PX-EMO 3010-10 (R0.5-有効長10)

回転数: 4000~6000rpm
送り速度: 300~500mm/min
エアブロー

切削条件2: 仕上げ

PX-EMO 3005 (R0.25-有効長10)

回転数: 4000~6000rpm
送り速度: 250~300mm/min
エアブロー

\\新製品/

3枚刃ボールエンドミル
PX-EMO 3005-10

切削面

\\現行モデル/

2枚刃ボールエンドミル
PRB0.5-10

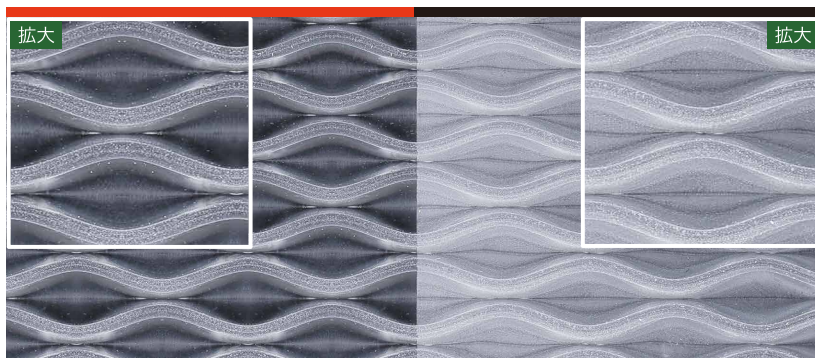

NEW

PX-EMO

3枚刃 不等分割 プラスチック加工用
ボールエンドミル

3-Flute Ball End Mills For Plastics (Variable Lead Type)



R0.25~R5.0
28番

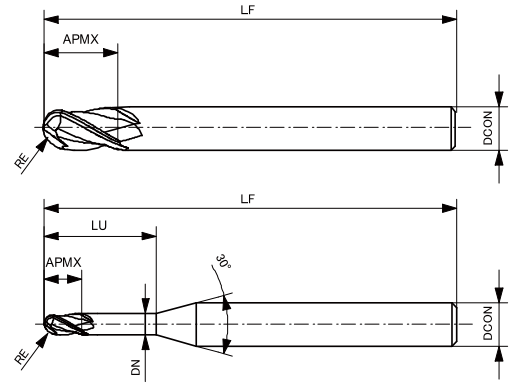

型番 Tool No.	R RE	刃長 APMX	有効長 LU	首下径 DN	全長 LF	シャン径 DCON
PX-EMO 3005-6	0.25	0.4	6	0.46	80	4
PX-EMO 3005-8	0.25	0.4	8	0.46	80	4
PX-EMO 3005-10	0.25	0.4	10	0.46	80	4
PX-EMO 3010-10	0.5	0.8	10	0.95	80	4
PX-EMO 3010-15	0.5	0.8	15	0.95	80	4
PX-EMO 3010-20	0.5	0.8	20	0.95	80	4
PX-EMO 3010-25	0.5	0.8	25	0.95	80	4
PX-EMO 3020-10	1.0	1.5	10	1.94	80	4
PX-EMO 3020-15	1.0	1.5	15	1.94	80	4
PX-EMO 3020-20	1.0	1.5	20	1.94	80	4
PX-EMO 3020-25	1.0	1.5	25	1.94	80	4
PX-EMO 3020-30	1.0	1.5	30	1.94	80	4
PX-EMO 3020-35	1.0	1.5	35	1.94	80	4
PX-EMO 3020-40	1.0	1.5	40	1.94	80	4

型番 Tool No.	R RE	刃長 APMX	有効長 LU	首下径 DN	全長 LF	シャン径 DCON
PX-EMO 3030-15	1.5	2.3	15	2.85	80	6
PX-EMO 3030-20	1.5	2.3	20	2.85	80	6
PX-EMO 3030-25	1.5	2.3	25	2.85	80	6
PX-EMO 3030-30	1.5	2.3	30	2.85	80	6
PX-EMO 3040-20	2.0	3.0	20	3.8	80	6
PX-EMO 3040-25	2.0	3.0	25	3.8	80	6
PX-EMO 3040-30	2.0	3.0	30	3.8	80	6
PX-EMO 3040-35	2.0	3.0	35	3.8	80	6
PX-EMO 3040-40	2.0	3.0	40	3.8	80	6
PX-EMO 3060	3.0	9.0	—	—	80	6
PX-EMO 3060-150	3.0	9.0	—	—	150	6
PX-EMO 3080	4.0	12.0	—	—	90	8
PX-EMO 3100	5.0	15.0	—	—	120	10
PX-EMO 3100-200	5.0	15.0	—	—	200	10



株式会社ユーエツツール

愛知県名古屋市中天白区植田3-1603 名鉄交通植田ビル3F
3-1603 Ueda Tenpaku-ku Nagaya-City Aichi, Meitetsu Kotsu Ueda Building 3F 〒468-0051

TEL : 052-808-3461 FAX : 052-808-3462
E-Mail : uf-tool@k4.dion.ne.jp
http://www.uf-tool.co.jp



備考

- 商品改良の為に、予告なしに仕様変更する場合がございますので、予めご了承下さい。
- 印刷物ですので、現物と写真は多少色調が異なる場合がございますので、予めご了承ください。
- Because there is a situation to change specifications of without a notice for product improvement, please understand it beforehand.
- Because it is printed matter, please understand the goods and a photograph beforehand because there is the situation when colors are different to some extent.

